

## 取付説明書

### Front Grille for HARRIER 後期 DAA-AVU65/DBA-ZSU60W/65W/DBA-ASU65W 2017.6 ~

#### 構成部品

フロントグリル	1
ミリ波レーダーアタッチメント	1
ネットー式	1
フランジボルト (M6x16)	4
フランジナット (M6)	4
ワッシャー (M6)	2
両面テープ (厚さ 1.2mm / 幅 10mm / 長さ 700mm)	1
両面テープ (厚さ 4.0mm / 幅 10mm / 長さ 190mm)	1
メッキモール (長さ 2200mm)	1
メッキモール用両面テープ	1

#### 警告

- 製品を取り付ける前に必ず仮フィッティングを行ってください。尚、多少の加工が必要になる場合がございます。
- 塗装後及び車両取り付け後の不具合の返品には応じられません。ご注意ください。
- 本製品を装着前に落下させたり、装着時に無理なチカラを加えると、装着不良による走行中の脱落や破損、事故、故障の原因となる可能性があります。取り扱いには十分に注意してください。
- 本書の記載事項に従わない取り付け、取り扱いを行った場合、車両本体への不具合があるだけではなく走行中の脱落や破損、事故、故障の原因となる可能性がありますので絶対に行わないでください。

#### 取付作業様へ

取付前に必ず本書をお読み頂きまして、正しい取り付けを行ってください。内容に関しましてご不明な点がある場合は、お買い求め頂きました販売店までお問い合わせ頂き、よく理解された上でお取り扱いください。取り付け後は本書を必ずお客様にお渡しください。

#### 取付容量

##### 塗装前作業

作業前に誤ってボディ等へ傷を付けないよう、マスキングテープ等で保護を行ってください。整備書を参考に、純正フロントグリルからミリ波レーダーユニットを取り外してください。製品を車両に仮組みしてください。※バラツキが確認された場合は、必要に応じてヤスリ等での調整を行ってください。

##### 塗装後取付

- ① ミリ波レーダーユニットをアタッチメントに取り付けてください。
- ② ミリ波レーダーユニットアタッチメントにエンブレムを取り付けてください。
- ③ 図を参考に両面テープをエンブレム部に貼り付けてください。
- ④ 製品裏側から、ミリ波レーダーアタッチメントを差し込み、手順③で貼り付けた両面テープで固定してください。

※ミリ波レーダーアタッチメントをより強固に固定するため、コーキングボンド等でフロントグリルに固定することを推奨します。  
※手順は次ページへ続きます。

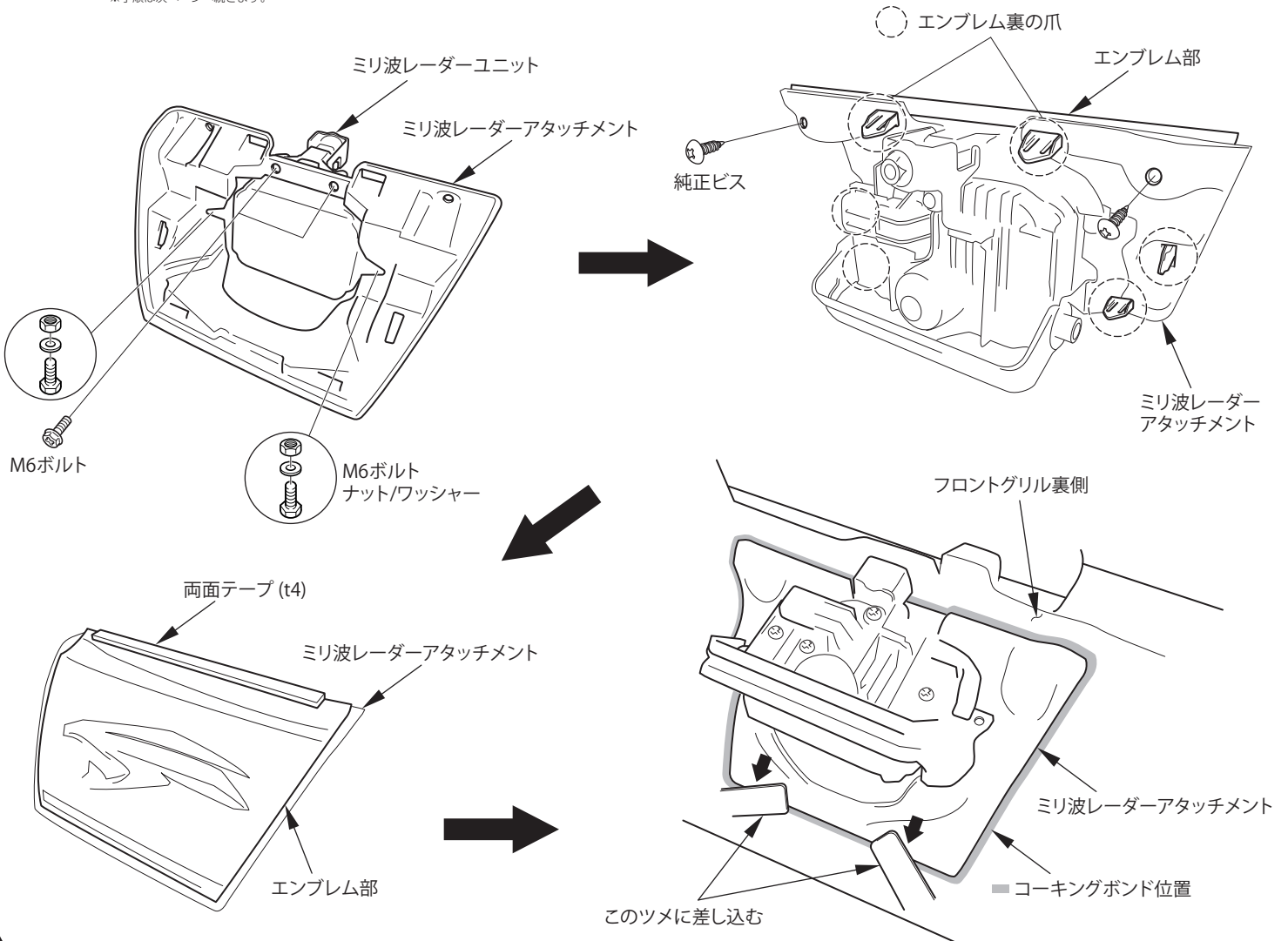
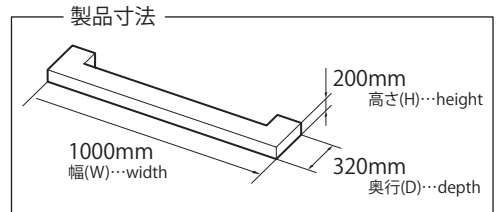

- ⑤ メッキモールを両面テープでフロントグリルに固定してください。
- ⑥ 図を参考に純正クリップ4箇所と両面テープでフロントグリルを車両に取り付けてください。
- ⑦ 取付後 100km~200km 走行後、再度取付状態の確認、増し締め等を行ってください。

